



PRS-200

Transpalette électrique lithium autoporté
avec une capacité de charge de 2000 kg



INTRODUCTION

Le PRS-200 est un transpalette électrique lithium autoporté compact et robuste avec une capacité de charge de 2000 kg. Il allie performance, confort et sécurité pour l'opérateur avec une suspension à quatre points assurant un équilibre et une maniabilité optimale. Il est idéal pour les tâches exigeantes.

// AVANTAGES

- Capacité : 2000 kg
- Direction précise avec amortisseur, modes vitesse configurables par PIN/RFID
- Batterie lithium 24V / 300Ah
- Plateforme suspendue, tapis anti-vibrations, dossier et siège réglables.
- Maintenance facile : accès rapide aux composants et port de programmation.
- Prise USB, rangements sécurisés, prise allume-cigare, support film optionnel.





PLATEFORME ERGONOMIQUE

La plateforme est dotée d'un système de suspension qui absorbe les chocs causés par les sols irréguliers. Le tapis de sol épais en caoutchouc permet une résistance contre les vibrations.



Le dossier est réglable électriquement via un bouton sur le panneau de commande. L'angle du siège est ajustable manuellement (par défaut) ou électriquement (option) selon la taille de l'opérateur.



Le joystick contrôlé par le pouce sert à la conduite, au levage et abaissement des fourches.



La coudière est dotée d'un réglage manuel permettant à l'opérateur de trouver une position qui le soutiendra confortablement durant ses opérations.



Champs de vision accru sur l'environnement de travail depuis la plateforme



La pédale OPC (contrôle de la présence de l'opérateur) garantit que les pieds de l'opérateur restent en sécurité à l'intérieur de la plateforme.

ÉCRAN ET PANNEAU D'ACCÈS

L'écran LCD permet de contrôler les principaux paramètres du transpalette tels que la vitesse, le niveau de charge de la batterie, le mode de conduite actif, l'état du système électrique, ainsi que le temps d'utilisation.

Le panneau à code PIN permet un accès par mot de passe ou carte RFID. Trois mots de passe ou cartes RFID configurables peuvent contrôler les modes de vitesse, permettant d'ajuster les limites selon les conditions d'utilisation.

Le système prend en charge trois modes de conduite distincts, chacun identifié par un code couleur à l'écran :

Le mode E (ECO) a une vitesse réglable limitée par défaut à 6 km/h. Ce mode convient aux opérateurs non expérimentés et aux environnements restreints.

Le mode S (Standard) a une vitesse réglable limitée par défaut à 10 km/h. Ce mode convient à la majorité des cas d'application.

Le mode H (Haute performance) supprime toutes les limitations du système et permet d'atteindre la vitesse maximale de 12 km/h. Ce mode est adapté aux grands espaces.



3. Transpalettes électriques

CONFIGURATION DES ROUES

La roue motrice est accessible latéralement pour une maintenance simplifiée. La roue de support jumelée (Ø150x54 mm) sur un même essieu facilite la direction, réduit l'usure par contre-rotation et stabilise sur sols irréguliers. Les roues latérales réglables par vis, maintiennent la planéité et optimisent l'usure des pneus PU. Les rouleaux de fourche, en configuration tandem ou simple selon les palettes, incluent une protection latérale contre l'enroulement des matériaux.

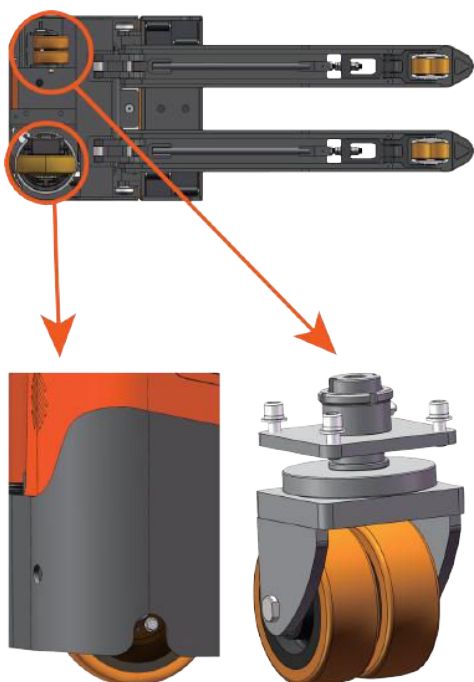

ÉCRAN ET PANNEAU D'ACCÈS

Le volant du PRS-200 intègre un amortisseur de direction pour un contrôle précis de la force de direction, empêchant toute rotation accidentelle par l'opérateur.

Le système de direction du PRS-200 offre 10 niveaux de réduction de vitesse programmables selon l'angle de braquage pour une conduite fluide et confortable. L'opérateur évite les forces déstabilisantes dans les virages avec une direction naturelle. La sensibilité du volant est proportionnelle : faible pour les petits angles, accrue pour les virages serrés, pour un maintien de la trajectoire sans effort, sécurisée et précise pour tout type de vitesse.

MAINTENANCE SIMPLIFIÉE

Le PRS-200 est conçu pour simplifier l'entretien, offrant un accès aux composants via des ouvertures spéciales sur le châssis et le compartiment des fourches.

L'accès rapide au port de programmation permet d'ajuster les réglages et de diagnostiquer le système électrique sans démontage. L'état du système et les codes d'erreur s'affichent à l'écran.



FONCTIONNALITÉS ÉTENDUES

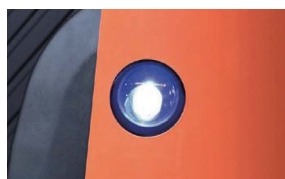

Signal lumineux

Le témoin lumineux permet d'indiquer la présence de personnes autour du transpalette.



Support polyvalent intégré

Le transpalette est équipé d'une barre support à l'avant, permettant d'y placer divers accessoires. Des espaces de rangement sont également disponibles sur les côtés.



Prises auxiliaires

Une prise allume-cigare et une prise USB sont intégrées.

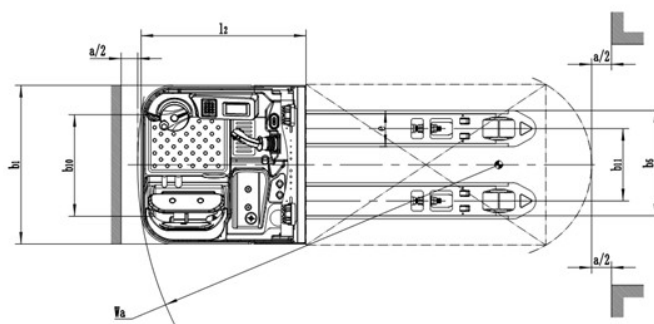
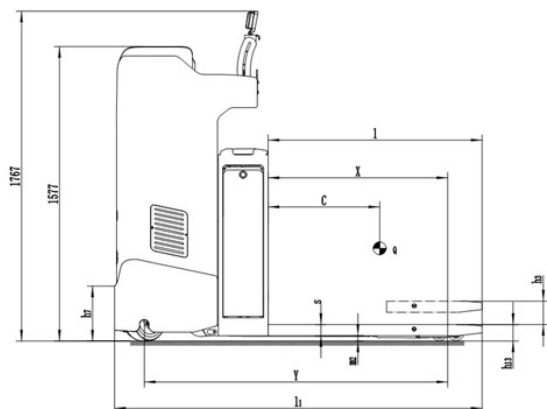

Caractéristiques techniques selon norme VDI 2198

Caractéristiques	1.2	Référence - Modèle		PRS-200
	1.3	Mode de propulsion		électrique
	1.4	Type de conduite		autoporté
	1.5	Capacité nominale	Q(t)	2
	1.6	Centre de gravité	c(mm)	600
	1.8	Distance du tablier à l'axe des galets	x(mm)	965
	1.9	Empattement	y(mm)	1631
Poids	2.1	Poids avec batteries	kg	744
	2.2	Charge sur essieu avec charge avant/arrière	kg	1941/1139
	2.3	Charge sur essieu sans charge avant/arrière	kg	307/773
Roues Châssis	3.1	Roues		polyuréthane (PU)
	3.2	Dimensions roue motrice	Øxw(mm)	Ø250x80
	3.3	Dimensions galets avant	Øxw(mm)	Ø82x70
	3.4	Dimensions roues stabilisatrices	Øxw(mm)	Ø150x54
	3.5	Nombre de roues avant/arrière (x=roue motrice)		1x+2/4
	3.6	Entraxe longerons	b10(mm)	496
	3.7	Entraxe roues arrière	b11(mm)	360
Dimensions	4.4	Levée standard	h3(mm)	125
	4.15	Hauteur mini des fourches	h13(mm)	85
	4.19	Longueur hors tout	l1(mm)	1976
	4.20	Longueur sans fourches	l2(mm)	826
	4.21	Largeur hors tout	b1(mm)	790
	4.22	Dimensions des fourches	s/e/l(mm)	60/180/1150
	4.25	Largeur extérieure des fourches	b5(mm)	540
	4.32	Garde au sol	m2(mm)	25
	4.34	Largeur d'allée avec palette 800x1200mm	Ast(mm)	2471
	4.35	Rayon de giration	Wa(mm)	1807
4.43	Hauteur de marche	h7(mm)	295	
Performances	5.1	Vitesse de translation avec/sans charge	km/h	12/10
	5.2	Vitesse d'élévation avec/sans charge	mm/s	52/64
	5.3	Vitesse d'abaissement avec/sans charge	mm/s	65/49
	5.8	Pente admissible avec/sans charge	%	10/24
	5.10	Frein de service		électromagnétique
Système électrique	6.1	Moteur de traction, puissance S2 60 min	kW	2,5
	6.2	Moteur d'élévation, puissance S3 10%	kW	2,2
	6.3	Batteries selon DIN 43531/35/36 A, B, C, Non		non
	6.4	Tension batteries/capacité nominale K5	V/Ah	24/300
	6.5	Poids de la batterie	kg	366
	6.6	Consommation d'énergie selon cycle VDI	kWh/h	0,4
Divers	8.1	Type de transmission		AC - speed control
	8.4	Niveau sonore oreille du conducteur selon EN12053	dB(A)	< 69